

Nous contacter

20, RUE DU PONTREAU
79130 AZAY SUR THOUET

☎ 05 49 70 03 37



LIM·BM

WWW.LIM-BM.FR

DU LUNDI AU JEUDI DE :
LE VENDREDI :

8 h à 12 h 30 et de 14 h à 17 h 30
De 8 h à 12 h

E-MAIL :

contact@lim-bm.fr

LIM·BM

Le sens de l'innovation

DOSEUR de FIBRE INDUSTRIEL

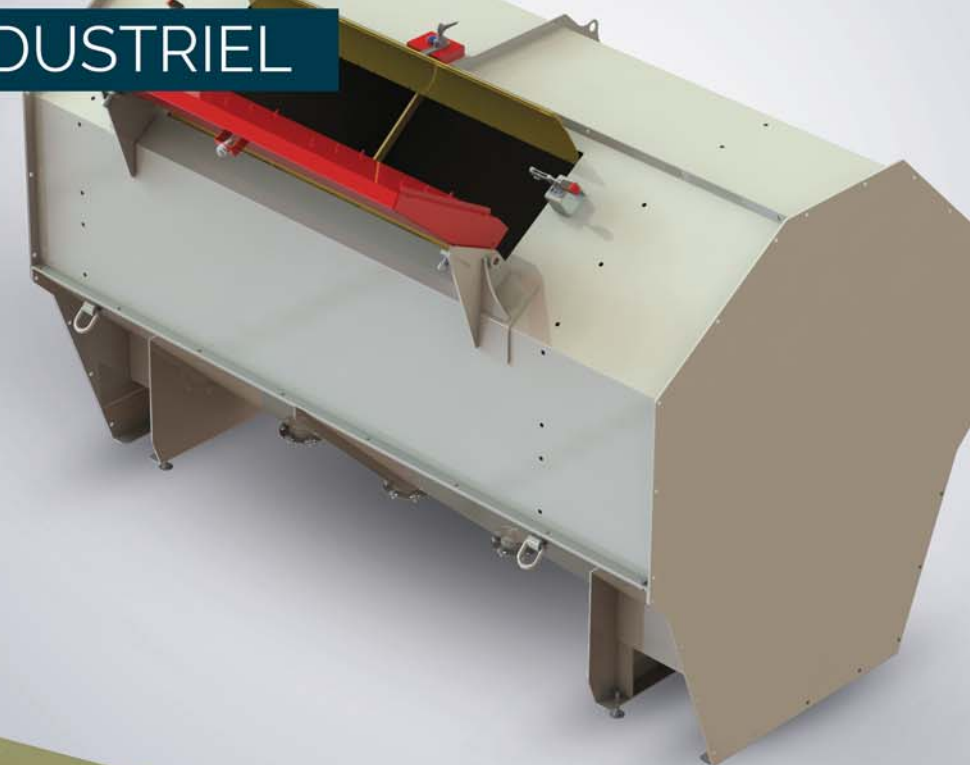

WWW.LIM-BM.FR

LIM-BM vous offre une réponse globale à vos besoins en gestion, conception et réalisation de machines industrielles et bâtiments industriels.

DOSEUR DE FIBRE

POUR TOUTES INDUSTRIES

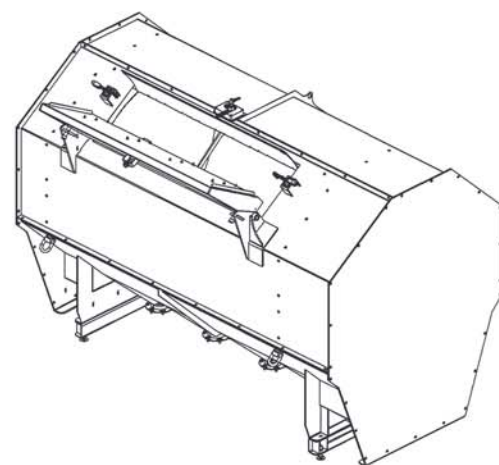

Machine à doser les fibres métalliques, synthétiques et organiques. Elle répond aux exigences les plus strictes des industries du béton ainsi qu'aux autres industries utilisant de la fibre.

Le démotage des fibres devient facile, cela permet une introduction régulière dans le mélange. Grâce à ses instruments de mesure, elle est capable de doser les fibres à des grammages très précis.

Les volumes peuvent varier selon les différents types de machine, entre 20 litres et 10 000 litres. Le tout est protégé par une cartérisation et une porte de déchargement sécurisée.



Autonomie

La cartérisation inférieure est munie de trémie de réception des fibres démotées qui arrivent en pluie pour être transportées par un système aéraulique, mécanique ou gravitaire.

La machine est autonome et délivre les informations nécessaires pour l'interfaçage avec l'automate de l'installation. Elle peut aussi être livrée sans automate.



Brevet français numéro: FR3072394A1

Brevet européen numéro EP3470558A1

SCHEMA DE PRINCIPE DE FONCTIONNEMENT AVEC SYSTEME AERAILIQUE

SENS DU PRODUIT

CARACTERISTIQUES TECHNIQUES

Puissance moteur : 2,2KW à 11KW
Type de fibres : inox, acier, synthétique, organique
Capacité de changement : 20 litres à 10 000 litres
Option : Système aéraulique, mécanique ou gravitaire

Exemple	TB600
Puissance	2,2KW
Capacité	600L
Caractéristique fibre inox	12mm x 18 microns
Débit	1200 kg/h
Précision de pesé	± 0,5%

